



## ***ELEKTROHYDRAULICZNE PODNOŚNIKI 4-KOLUMNOWE***

Dystrybutor:  
LEWOR Sp.J. Renata i Wojciech Wałoszek  
ul. Grota Roweckiego 11  
95-020 Andrespol  
tel: 042 213 24 39  
e-mail: [lewor@lewor.pl](mailto:lewor@lewor.pl); [www.lewor.pl](http://www.lewor.pl)



**SQ 350 / 3500 kg SQ**  
**401 / 4000 kg SQ**  
**405E / 4000 kg SQ**  
**400 / 4000 kg SQ**  
**501E / 5000 kg**

Cylinder hydrauliczny jest umieszczony wewnątrz ruchomej platformy i w ten sposób doskonale zabezpieczony.

Liny metalowe o wysokiej wytrzymałości oraz samosmarujące łożyska.

Regulowane platformy dla łatwego przystosowania do różnego rozstawu kół pojazdów i optymalnego dostępu do spodu pojazdu.

Automatyczne, mechaniczne urządzenia zabezpieczające (co 100 mm) z pneumatycznym zwalnianiem pozwalające na utrzymanie pozycji bez lin nośnych.

Urządzenia podpierające o natychmiastowym działaniu w przypadku poluzowania lub zerwania lin. Kontrolki niskonapięciowe (24V) z obwodem zabezpieczającym.

	SQ 350	SQ 401	SQ 405E	SQ 400	SQ 501E
A	400	500	530	630	530
C max	1150	1210	1210	1050	1180
C min	800	860	860	700	800
D	2120	2470	2670	2740	2645
E	2450	2800	3000	2800	3000
F	3015	3365	3570	3365	3565
H max	1900		1910		
H min	150		160		
L	4300	4460	5100	5000	5100
M	5050	5190	6170	5720	6170

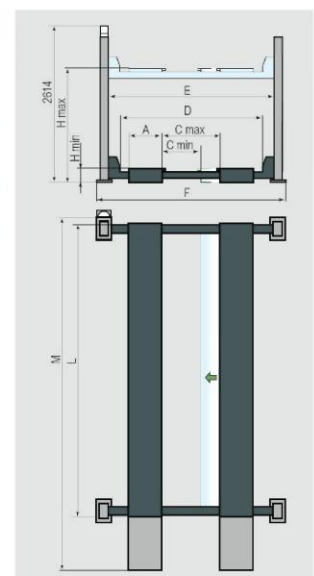

**SQ 650 / 6500 kg**  
**SQ 800 / 8000 kg**

Wymiary dostosowane do vanów, pojazdów dostawczych i średniej wielkości pojazdów ciężarowych.

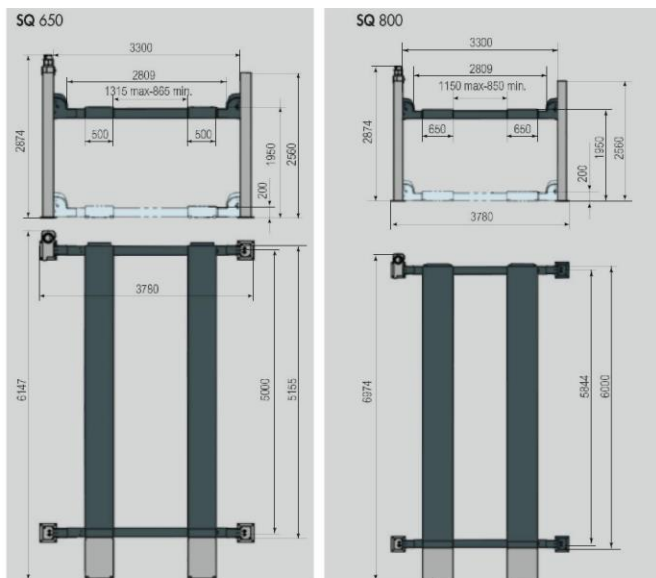

**SQ 401.4 / 4000 kg**  
**SQ 400.4 / 4000 kg**

Podnośniki wyposażone w przedniej części w szarpak.

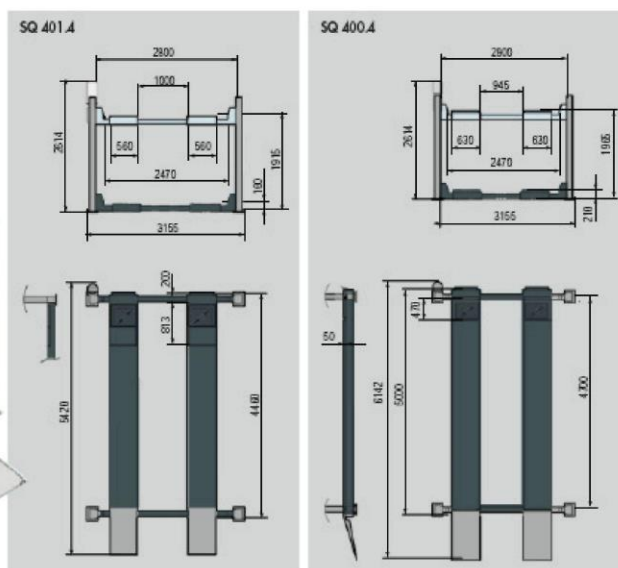
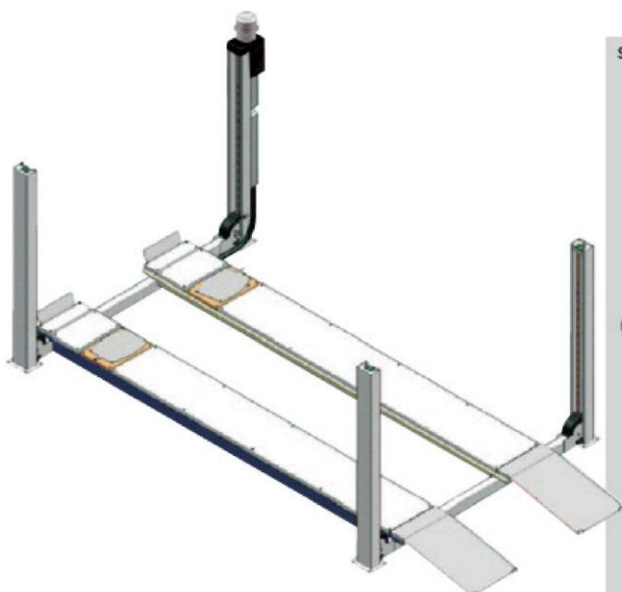

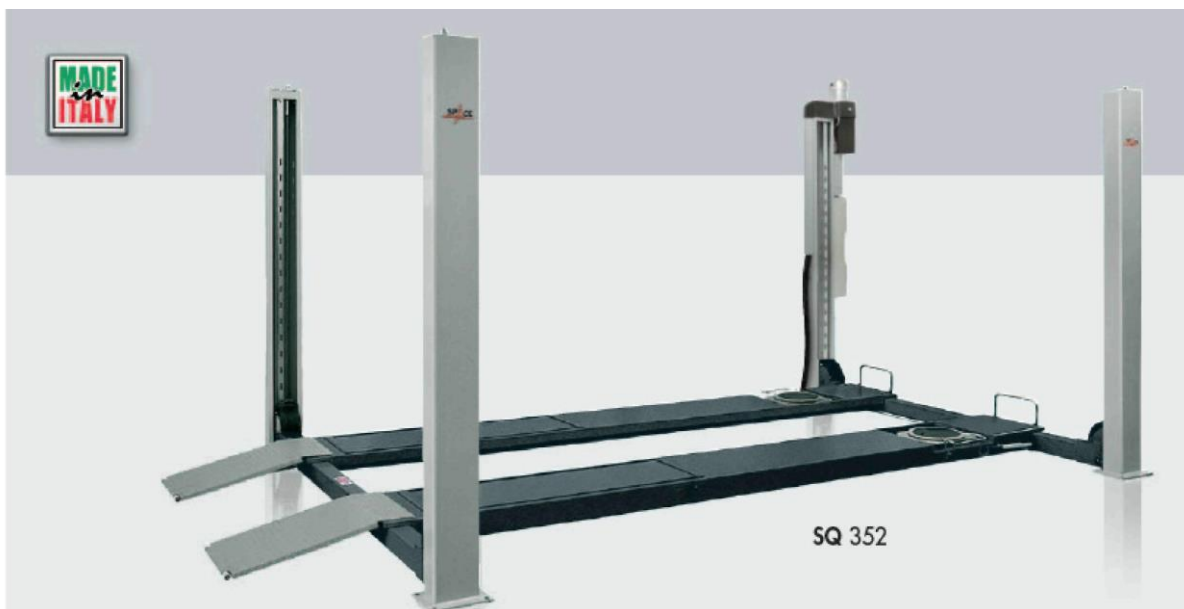

**SQ 402 / 4000 kg (4460 mm) SQ**  
**406E / 4000 kg (5100 mm) SQ**  
**502E / 5000 kg (5100 mm)**

Platformy przystosowane do pomiaru pełnej geometrii kół z wnękami do montażu obrotnic w przedniej i płytami rolkowymi w tylnej części.

**SQ 401T / 4000 kg**

Platformy z wybraniami pod obrotnice.

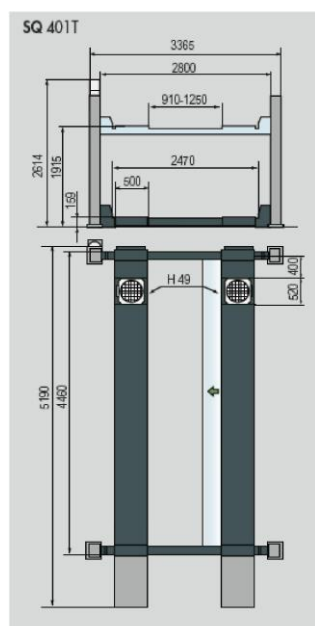
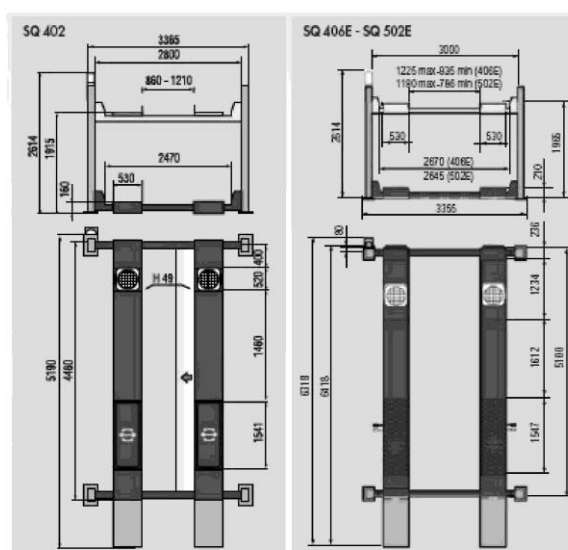

**OPCJE:**



S 110A7  
Obrotnice



Długie najazdy



Rampy zjazdowe





**Podnośnik dla serwisu**

**SQ 401LT / 4000 kg (4460 mm)**

**SQ 405ELT / 4000 kg (5100 mm)**

**Podnośnik do geometrii kół**

**SQ 402LT / 4000 kg (4460 mm)**

**SQ 406ELT / 4000 kg (5100 mm)**

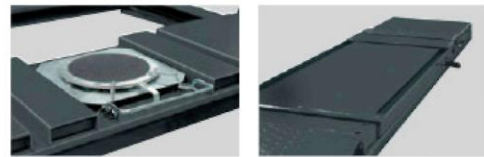

	401 LT	405 ELT
A max	1210	1285
A min	860	860
B mm	2470	2670
C	2800	3000
D	3365	3565

	402 LT	406 ELT
A max	1175	1245
A min	825	825
B mm	2470	2670
C	2800	3000
D	3365	3565
E	1095	1495

**SQ 401 LT - SQ 405 ELT**

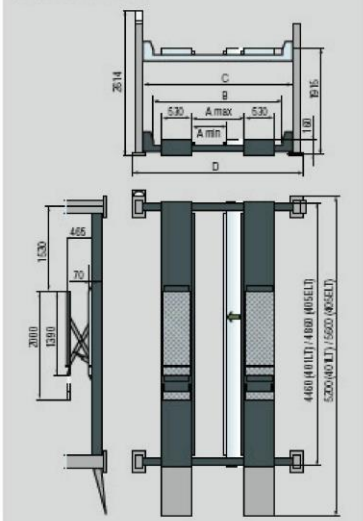

**SQ 402 LT - SQ 406 ELT**

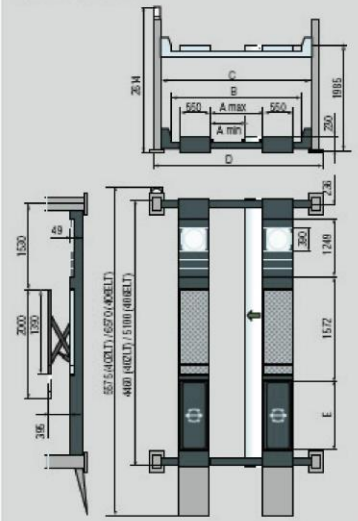

**OPCJE**

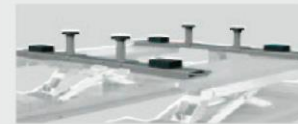

**S 505 A2 (2 x kit)**

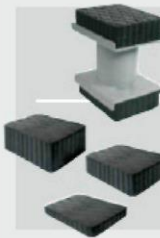

**S 505 A1 (4 x kit)** H: 200 mm

**S 505 A5** H: 120 mm

**S 505 A6** H: 40 mm

**S 505 A7 (4 x kit)** H: 20 mm

